



**Kasa Rolniczego Ubezpieczenia Społecznego  
Oddział Regionalny w Warszawie**

ul. Mińska 25, 03-808 Warszawa  
Centrala (0-22) 810-30-07; 810-30-08; 810-30-09;  
Sekretariat (0-22) 810-27-19; 810-29-69 fax (0-22) 810-46-88  
www.krus.gov.pl, e-mail: warszawa@krus.gov.pl

Warszawa, dnia 05maj 2010r

OP/2310-04/01/2010

**Do wszystkich Wykonawców,  
którzy odebrali SIWZ**

*Dotyczy: postępowania prowadzonego w trybie przetargu nieograniczonego, zgodnie z przepisami ustawy z dnia 29 stycznia 2004 r. Prawo zamówień publicznych, (t.j. Dz. U. z 2007r., Nr 223, poz. 1655, z późn. zm.), którego przedmiotem jest wyłonienie wykonawcy w zakresie usługi wydrukowania i oprawy wraz z dostawą teczek na akta. Nr sprawy OP/2310-04/2010.*

**PYTANIA I ODPOWIEDZI, WYJAŚNIENIA DO SIWZ**

*Szanowni Państwo,*

Informujemy, iż zamawiający przedstawia poniżej treść pytań i udzielonych odpowiedzi, wyjaśnień do treści Specyfikacji Istotnych Warunków Zamówienia (SIWZ), w postępowaniu na wyżej opisany zakres przedmiotowy.

**Pytanie I:**

Czy podane wymiary teczek: „FORMAT 510 x 320 mm” określają wymiary materiału wyjściowego po rozłożeniu – wykroju? Jeżeli nie to proszę o ich podanie oraz proszę o podanie miejsc łamań – bigów na rysunku – schemacie teczek w rozłożeniu.

**Odpowiedź I:**

Format 510 x 320 mm określa wymiary materiału wyjściowego po rozłożeniu.  
Schemat łamań- bigów w załączeniu do niniejszego pisma.

**Jednocześnie zamawiający informuje, iż powyższe pytania i odpowiedzi, wyjaśnienia do SIWZ, stanowią jej integralną część, a przy tym z uwagi na ich zakres i charakter oraz termin wprowadzenia nie wpływają na konieczność przedłużenia terminu składania ofert. Nie są tym samym spełnione przesłanki wynikające z art. 38 ust. 6 ustawy PZP. Dlatego też zamawiający zawiadamia iż, terminy składania i otwarcia ofert nie ulegają zmianie, podobnie jak i godziny składania i otwarcia ofert oraz miejsce pozostają bez zmian.**

DIREKTOR  
Oddziału Regionalnego w Warszawie

marcin Wiktor Sankiewicz

Schemat bigów:

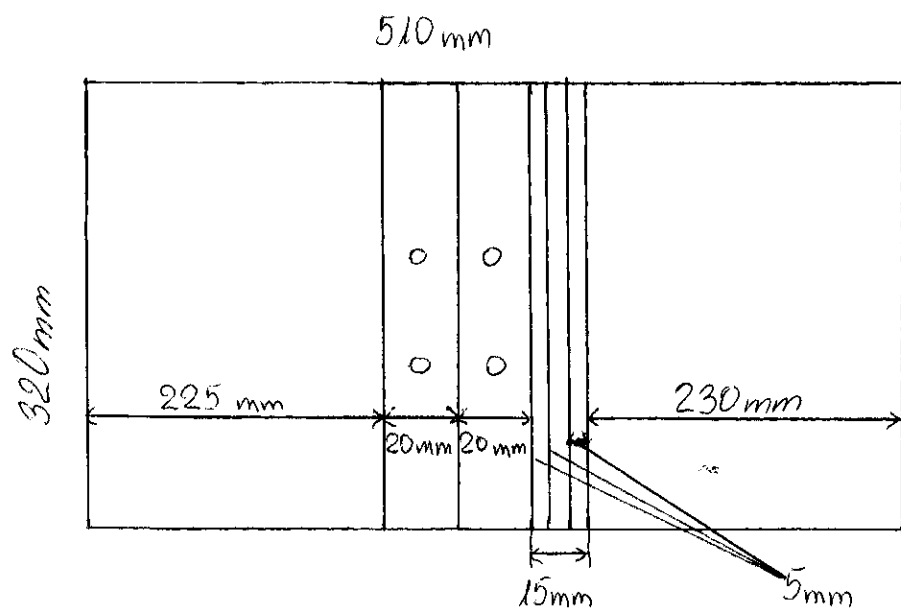

KIEROWNIK  
Wydziału Poligrafii  
*Elzbieta Tamogórska*  
mgr inż. Elzbieta Tamogórska